

車種名	年式	型式	管理No.
パジェロイオ	H.10/ 6 ~ 現在	GF-H66W	ミ・50

03/07 作成

ハイブリッドナビゲーション適合早見一覧 **ADDZEST**

車両型式	年式	エンジン型式	接続ユニット	難易度	備考
TA-H77W	H.14/ 9 ~ 現在	4G94(GDI)	オーディオコネクター	難・易	
TA-H76W	H.14/ 9 ~ 現在	4G93 ECI-MULTI	オーディオコネクター	難・易	
TA-H76W	H.14/ 9 ~ 現在	4G93 ECI-MULTIターボ	オーディオコネクター	難・易	
GH-H62W,H67W	H.12/ 6 ~ H.14/ 9	4G94(GDI)	オーディオコネクター	難・易	
GH-H72W,H77W	H.12/ 6 ~ H.14/ 9	4G94(GDI)	オーディオコネクター	難・易	
GH-H76W	H.12/ 6 ~ H.14/ 9	4G93(GDI)ターボ	オーディオコネクター	難・易	
GF-H76W	H.10/ 8 ~ H.12/ 6	4G93(GDI)	エンジンコントロールユニット	難・易	
GF-H66W	H.10/ 6 ~ H.12/ 6	4G93(GDI)	エンジンコントロールユニット	難・易	

三菱

詳しくは、本資料の最終ページの車両グレード別ハイブリッドナビゲーション適合一覧をご参照ください。

車速信号取出しユニット位置 **ADDZEST**

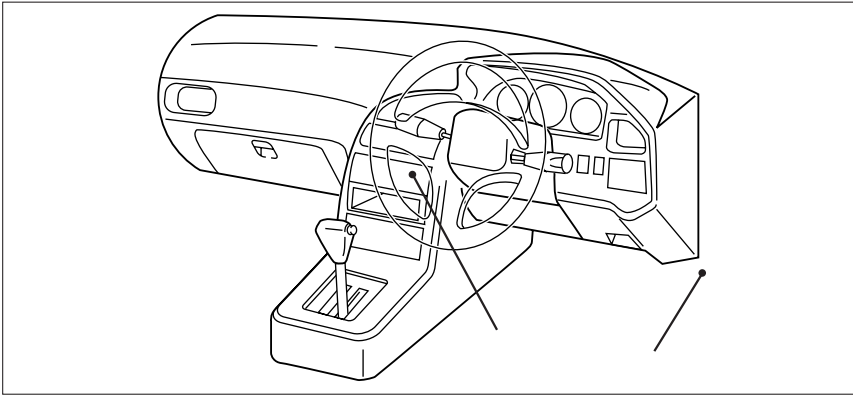

エンジンコントロールユニット

オーディオコネクター
(H.12/ 6 ~)

エンジンコントロールユニット

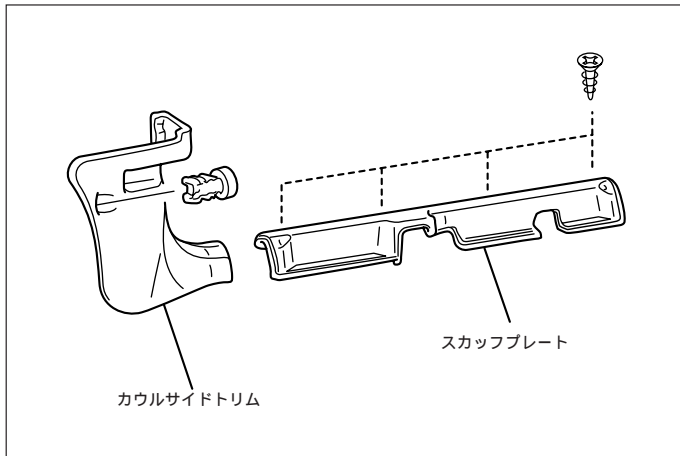

- (1) ドアシルガーニッシュ (RH) を取外します。
- (2) フロントサイドトリム (RH) を取外します。

車速信号用コネクタ-接続位置と線材色

4G93(GDI)(H.10/ 6~H.12/ 6)

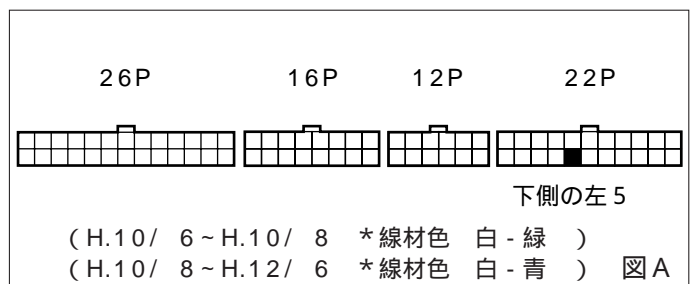

線材色はあくまで目安にして下さい。

オーディオコネクタ- (H.12/ 6~)

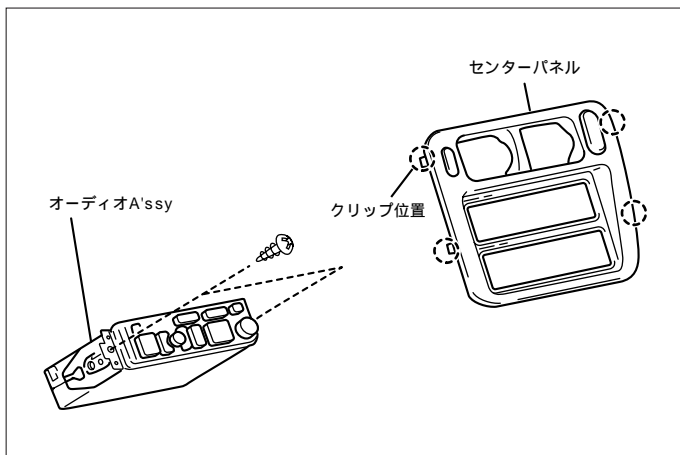

- (1) フロアコンソールパネルを取外します。
- (2) センターパネルを取外します。
- (3) オーディオA'ssyを取外します。

車速信号用コネクタ-接続位置と線材色

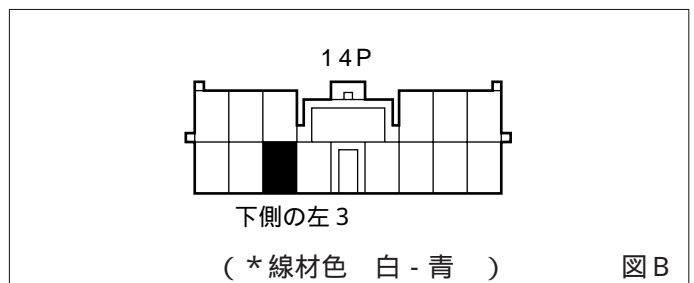

線材色はあくまで目安にして下さい。

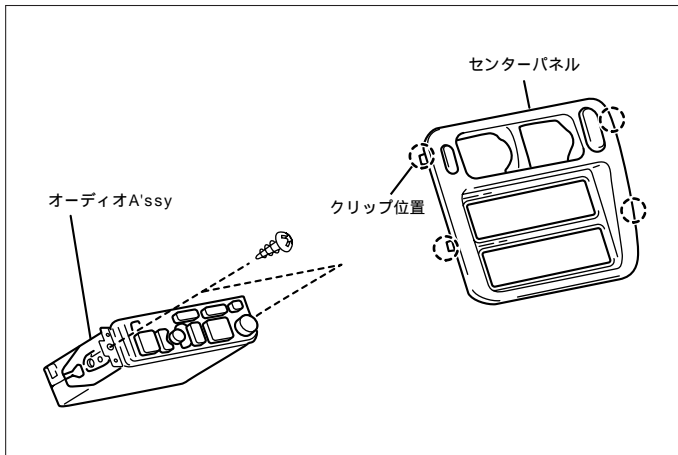

- (1)フロアコンソールパネルを取外します。
- (2)センターパネルを取外します。
- (3)オーディオA'ssyを取外します。

オーディオカプラ

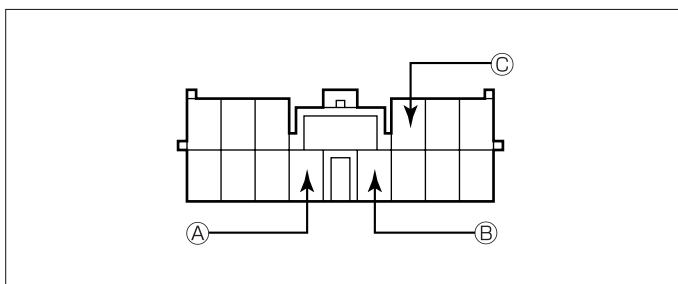

- Ⓐ : ACC電源⊕ (*線材色 青 - 黄)
- Ⓑ : バックアップ電源⊕ (*線材色 赤 - 黒)
- Ⓒ : イルミ電源⊕ (*線材色 緑 - 白)

バック信号接続要領

リアコンビネーションランプ

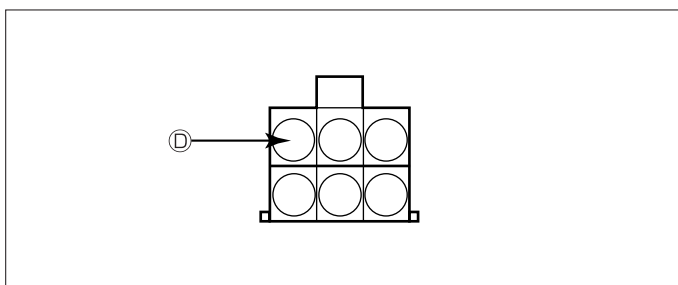

- Ⓓ : バックランプ電源⊕ (*線材色 赤 - 青 又は 赤 - 緑)

メーカー	車名 MITSUBISHI グレード	年式	車種型式	エンジン型式	車速信号1		車速信号2		車速信号3		駆動方式	備考
					エンジンコントロール		オーディオカブラ					
					位置	形状	位置	形状	位置	形状		
1.8 Pearl Package	パジェロ	H. 14 / 9 ~	TA-H76W	4G93 ECI-MULTI				B			フルタイム4WD	
1.8 Pearl Package	パジェロ	H. 14 / 9 ~	TA-H76W	4G93 ECI-MULTI				B			フルタイム4WD	
2.0 Pearl Package	パジェロ	H. 14 / 9 ~	TA-H77W	4G94 (GDI)				B			スーパーセレクション4WD-I	
2.0 ZR	パジェロ	H. 14 / 9 ~	TA-H77W	4G94 (GDI)				B			スーパーセレクション4WD-I	
2.0 SORRENTO	パジェロ	H. 14 / 9 ~	TA-H77W	4G94 (GDI)				B			スーパーセレクション4WD-I	
1.8 TR	パジェロ	H. 14 / 9 ~	TA-H76W	4G93 ECI-MULTI				B			スーパーセレクション4WD-I	
2WD 2.0ZR	パジェロ	H. 12 / 6 ~ H. 14 / 9	GH-H72W	4G94 (GDI)				B			FF	
4WD 2.0ZR	パジェロ	H. 12 / 6 ~ H. 14 / 9	GH-H77W	4G94 (GDI)				B			4WD	
4WD 2.0ルント	パジェロ	H. 12 / 6 ~ H. 14 / 9	GH-H77W	4G94 (GDI)				B			4WD	
4WD 2.0スーパーセレクション	パジェロ	H. 12 / 6 ~ H. 14 / 9	GH-H77W	4G94 (GDI)				B			4WD	
4WD 2.0ZR	パジェロ	H. 12 / 6 ~ H. 14 / 9	GH-H67W	4G94 (GDI)				B			4WD	
2WD 2.0ZR	パジェロ	H. 12 / 6 ~ H. 14 / 9	GH-H62W	4G94 (GDI)				B			FF	
4WD 1.8TR	パジェロ	H. 12 / 6 ~ H. 14 / 9	GH-H76W	4G93 (GDI)ターボ				B			4WD	
4WD 1.8スーパーセレクション	パジェロ	H. 12 / 6 ~ H. 14 / 9	GH-H76W	4G93 (GDI)ターボ				B			4WD	
4WD ZR-S	パジェロ	H. 11 / 8 ~ H. 12 / 6	GF-H76W	4G93 (GDI)		A					4WD	
4WD SORRENTO	パジェロ	H. 11 / 8 ~ H. 12 / 6	GF-H76W	4G93 (GDI)		A					4WD	
2WD ZR	パジェロ	H. 11 / 8 ~ H. 12 / 6	GF-H71W	4G93 (GDI)		A					FF	
4WD ZR	パジェロ	H. 11 / 8 ~ H. 12 / 6	GF-H66W	4G93 (GDI)		A					4WD	
2WD ZR	パジェロ	H. 11 / 8 ~ H. 12 / 6	GF-H61W	4G93 (GDI)		A					FF	
ZR	パジェロ	H. 10 / 8 ~ H. 11 / 8	GF-H76W	4G93 (GDI)		A					4WD	
ZX	パジェロ	H. 10 / 8 ~ H. 11 / 8	GF-H76W	4G93 (GDI)		A					4WD	
SORRENTO	パジェロ	H. 10 / 8 ~ H. 11 / 8	GF-H76W	4G93 (GDI)		A					4WD	
ZR	パジェロ	H. 10 / 8 ~ H. 11 / 8	GF-H66W	4G93 (GDI)		A					4WD	
ZX	パジェロ	H. 10 / 8 ~ H. 11 / 8	GF-H66W	4G93 (GDI)		A					4WD	